

GERMANY

EAL

camping, car & bicycle accessories

CAMPINGZUBEHÖR



Katalog 10/2020

CALIMA®
camping equipment



CALIMA® camping equipment ist die neue Marke der EAL GmbH.

Sie vereint ausgesuchtes Zubehör im Segment Campingzubehör und erweitert somit unser Sortiment im Bereich Freizeit und Outdoor.

Der Markenname **CALIMA®** bezeichnet eine Wetterlage mit Ostwind auf den Kanarischen und Kapverdischen Insel.

CALIMA® steht für den Wind, der Reisende in die Ferne bringt.

Folgende Produkte werden unter dem neuen Markennamen **CALIMA®** camping equipment von der EAL GmbH angeboten.

Das Sortiment wird unter Berücksichtigung der Wünsche unserer Kunden weiterentwickelt und erweitert.

Inhalt

- S. 4 - 6 Solar Powerbank
LED Campinglaternen
- S. 7 - 9 Zeltheringe
Starkwind Abspannset
LED Zeltheringe
- S. 10 - 11 Reise-Wäscheleine
Solardusche
Mikrofaser Waschlappen / Waschbürste
- S. 12 - 13 Faltbarer Silikoneimer / Faltbarer Wasserkanister
Bollerwagen
- S. 14 - 15 Camping Organizer
- S. 16 - 17 Kreuzwasserwaage
Radkralle High Power
Reifenschoner / Ausgleichskeile
- S. 18 - 19 Bodenplatten für Stützböcke / Klappspaten
Aluminium Stützböcke
Doppel Stützrad
- S. 20 - 21 Trittstufe
Deichselchutzhaube
Deichselwaage
- S. 22 - 23 Batterie Trennschalter / Batterie Schnellverbinder
Warntafel
- S. 24 - 25 Wohnmobil-/Wohnwagen-Schutzhüllen
Caravanspiegel
- S. 26 - 28 CEE Adapter und Stecker
- S. 29 Präsentation Beispiel
- S. 30 Stichwortverzeichnis

■ Powerbank mit Solarfunktion

5000 mAh

Aufladung der besonders leichten Powerbank durch Solarpanel oder USB möglich. So können Sie Ihr Smartphone, E-Book Reader oder Tablet auch unterwegs mit Energie versorgen. Der robuste Gummischutz gewährleistet stets einen guten Sitz in der Hand und schützt die Powerbank vor Schmutz und Stößen. Mit praktischer LED Taschenlampe. Mit USB Ladekabel. Lithium Polymer Batterie 18,5 Wh. Ausgang: USB 5 V 1 A. Eingang: Micro-USB-Typ-B DC 5 V 1 A. 4 LED Indikator zur Anzeige der Ladekapazität. LED Taschenlampe. Intelligente Ladekontrolle. Größe ca. 142 x 87 x 16 mm. Gewicht: ca. 131 g



4 049145 460382



Art.-Nr. 46038 VE 10 EAN 4049145 46038 2

■ Powerbank mit Solarfunktion

10000 mAh

Aufladung der Powerbank durch Solarpanel oder USB möglich. So können Sie Ihr Smartphone, E-Book Reader, Digital Kamera, MP3/4 Player oder Tablet auch unterwegs mit Energie versorgen. Der robuste Gummischutz gewährleistet stets einen guten Sitz in der Hand und schützt die Powerbank vor Regen, Schmutz und Stößen. Mit praktischer Doppel-LED Taschenlampe, SOS Funktion sowie praktischen Kompass und hochwertigem Karabinerhaken inkl. Schnappverschluss. Lithium-Polymer-Akku 37 Wh. Ausgang: 2 x USB 5 V 1 A und 5 V 2 A. Eingang: 1x Micro-USB-Typ-B DC 5 V 2 A. 4 LED Indikator zur Anzeige der Ladekapazität und 1 LED Indikator für die Solar Ladefunktion. Doppel-LED Taschenlampe. Intelligente Ladekontrolle. Größe ca. 138 x 76 x 20 mm. Gewicht: ca. 235 g



4 049145 460399



Art.-Nr. 46039 VE 10 EAN 4049145 46039 9



Solar Campinglaterne

Besonders helle, solarbetriebene LED Laterne (60 Lumen). Platzsparend zusammenlegbar und leicht zu verstauen. Vor Gebrauch einfach aufblasen. Mit praktischem Handgriff zum tragen oder aufhängen. Ideal für Camping, Ausflüge, Wanderungen, Angeln oder Picknick. Wasserfest, schwimmt im Wasser z.B. Pool oder See. LED, 10 Stück 0,5 W. Solar Panel 1 W, 5 V, 200 mAh. Batterie Kapazität: Li-Ion 800 mAh. Material: TPU. Leuchtdauer: ca. 2 Stunden (ca. 90 lm), 7 Stunden (ca. 20 lm). Ladezeit ca. 7 Stunden. Gewicht: ca. 90 g. Größe ca. 10 x 10 x 10 cm, gefaltet ca. 10 x 10 x 1,2 cm.



4 049145 460337



Art.-Nr. 46033 VE 12 EAN 4049145 46033 7

LED Campinglaterne Mini

Geeignet für Camping und Freizeit, mit 12 leistungsstarken LED. Stufenlos verstellbare Helligkeit. Mit Kompass und praktischem Tragegriff. Durchmesser ca. 9 cm, Höhe ca. 16 cm. Betrieb mit 3 x AA Batterien (nicht im Lieferumfang enthalten). 12 St. im Display in den Farben 4 x Schwarz, 4 x Silber und 4 x Blau. Gewicht: ca. 85 g



4 049145 460023



Art.-Nr. 46002 VE 12 EAN 4049145 46002 3



■ LED Campinglaterne

Ideal für Camping und Freizeit. Mit 30 leistungsstarken LED. Stufenlos verstellbare Helligkeit. Mit Kompass und praktischem Tragegriff. Durchmesser ca. 13 cm, Höhe ca. 21 cm. Betrieb mit 3 x D Batterien (nicht im Lieferumfang enthalten). Gewicht: ca. 300 g.



Art.-Nr. 46000 VE 6 EAN 4049145 46000 9

■ Faltbare LED Mini-Campinglaterne

Ideal für Camping und Freizeit, platzsparende Aufbewahrung. Mit heller 1 W LED und praktischem Griff zum Aufhängen oder Tragen. 2 Helligkeitsstufen + Blinklicht. Durchmesser ca. 8,5 cm. Höhe ca. 13 cm (gefaltet ca. 5 cm). Betrieb mit 3 x AA Batterien (nicht im Lieferumfang enthalten). Gewicht: ca. 135 g.



Zum Öffnen Boden leicht drehen



Art.-Nr. 46001 VE 12 EAN 4049145 46001 6



Zeltnägel

Mit rundem Nagelkopf und Schnurloch.
Zur Fixierung von Bodenplanen.
Länge ca. 87 mm
Material Kunststoff
Inhalt 20 Stück



4 049145 460221



Art.-Nr. 46022 VE 50 EAN 4049145 46022 1

LED Zeltheringe

Ideal für Camping und Trekking. Die praktische Markierung der Zeltabspannung schützt vor Stolperfallen im Dunkeln durch die Leuchtfunktion. Geeignet für Wald- und Wiesenböden. Lange Leuchtdauer ca. 12 Stunden. 4 Stück im Set, Länge ca. 15 cm. Inklusive Batterien LR41. Gewicht: ca. 14 g.



4 049145 460030

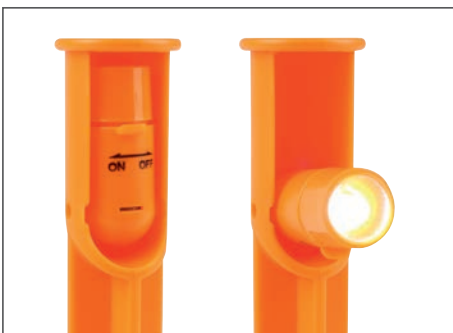

Art.-Nr. 46003 VE 10 EAN 4049145 46003 0



Zelt Zubehörset

Als Ersatz oder Vervollständigung für das vorhandene Campingsortiment. Praktische Helfer für verschiedene Böden beim Zeltaufbau. In hochwertiger und strapazierfähiger Rolltasche aus Oxford Nylon. 48 tlg.

Inhalt:

- > Gummihammer
- > Heringsauszieher
- > 3 Aluminium-Dreilochspanner
- > 2 große Aluminium-Heringslaschen
- > Zeltleine ca. 20 m (Durchmesser ca. 4 mm)
- > 10 Zeltheringe für harte Böden ca. 23 cm x 6 mm
- > 10 Zeltheringe für normale Böden ca. 24 cm x 4,3 mm
- > 10 Zeltheringe für weiche Böden ca. 19,5 cm x 18 mm
- > 10 Zeltheringe für sandige Böden ca. 22,5 cm x 15 mm



4 049145 460184



Art.-Nr. 46018 VE 6 EAN 4049145 46018 4



Zeltheringe für sandige Böden

Mit breiter Schlagfläche und Loch für den Heringzieher. Länge: ca. 22,5 cm. Breite: ca. 15 mm.

Material verzinkter Stahl

Inhalt 10 Stück



4 049145 460191

Art.-Nr. 46019 VE 10 EAN 4049145 46019 1

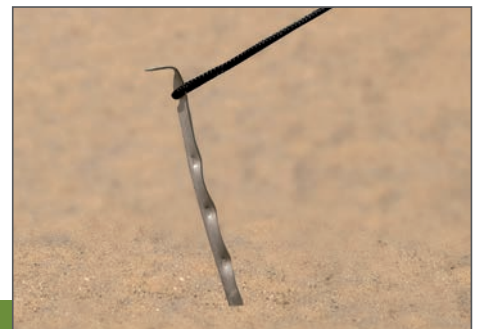

Zeltheringe für normale Böden

Mit rundem Profil. Länge ca. 24 cm.

Durchmesser ca. 4,3 mm

Material verzinkter Stahl

Inhalt 10 Stück



4 049145 460207

Art.-Nr. 46020 VE 10 EAN 4049145 46020 7



Zeltheringe für harte Böden

Mit Nagelkopf und Quernagel. Länge: ca. 23 cm.

Durchmesser ca. 6 mm

Material verzinkter Stahl

Inhalt 10 Stück



4 049145 460214

Art.-Nr. 46021 VE 10 EAN 4049145 46021 4



■ Reflektierende Abspannseile

Stabile PET-/Polyesterschnüre mit Seilspanner. Reflektieren bei Dunkelheit und sind damit ein unentbehrlicher Helfer beim Camping. Mit Aluminium-Zweilochspanner zur Längenvariation und Straffung der Zeltleine. Länge 4 m. Durchmesser ca. 4 mm. 4 Stück in Aufbewahrungstasche.

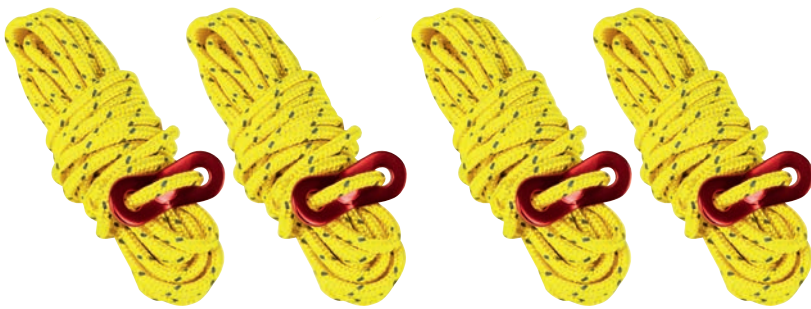

4 049145 460153

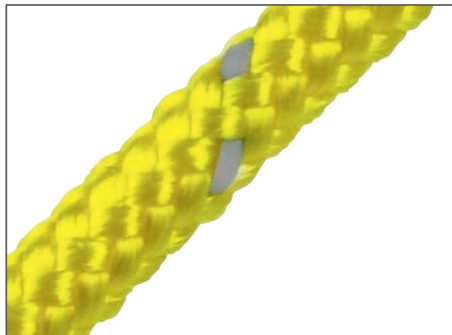
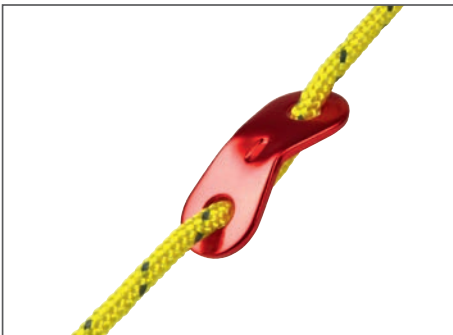

Art.-Nr. 46015 VE 40 EAN 4049145 46015 3

■ Starkwind Abspannset

Ideal zum Sichern von Wohnwagen-, Wohnmobil-Markisen und -Vorzelten bei windigen Witterungsbedingungen

Inhalt:

-> 2 Starkwind-Heringe

-> 2 Federn

-> 2 Abspannbänder, Länge: ca. 3,5 m

Breite: ca. 4,8 cm

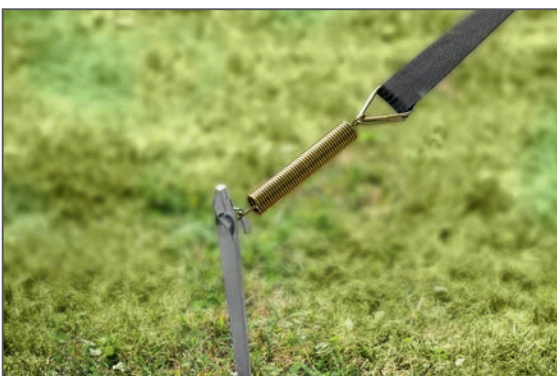

4 049145 460238

Art.-Nr. 46023 VE 9 EAN 4049145 46023 8

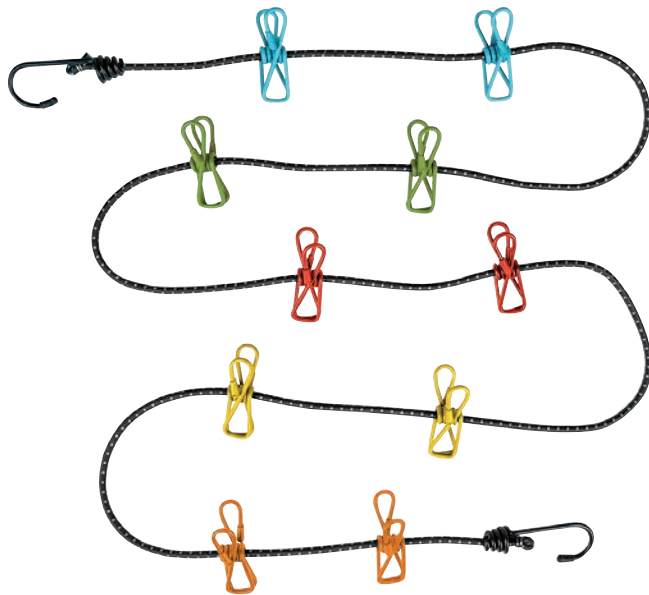

Reise-Wäscheleine

Ideal beim Camping - mit stabilen Haken zum Spannen zwischen Bäumen, an Zeltstangen oder auch zu Hause auf dem Balkon. Witterungs-, Frost- und UV-beständig. 10 beschichtete, fixierte Klammern. Dehnbar von ca. 190 bis 240 cm.



4 049145 460160

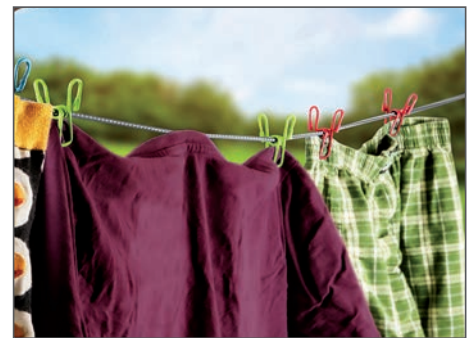

Art.-Nr. 46016 VE 40 EAN 4049145 46016 0



Solardusche

Leichter und strapazierfähiger PVC Behälter für bis zu 20 l Wasser. Erwärmt sich durch Sonneneinstrahlung. Mit Temperaturskala, Duschkopf, Wasserhahn und Band zum Aufhängen. Größe (HxB): ca. 59 x 39,5 cm. Schlauchlänge ca. 60 cm.

Nicht lebensmittelecht!

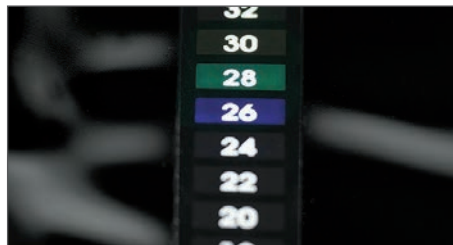

4 049145 460245



Art.-Nr. 46024 VE 24 EAN 4049145 46024 8



■ Mikrofaser Waschlapp mit Teleskopstange

Für die besonders schonende Reinigung von Wohnwagen, Wohnmobil, Auto, Bus, LKW und Boot. Der Mopp kann nass oder trocken verwendet werden, ist abnehmbar und waschbar. Durch eine Länge der Teleskopstange von ca. 95 cm bis maximal 170 cm kann auch das Dach der Fahrzeuge einfach erreicht werden. Waschkopf kann auch ohne die Teleskopstange verwendet werden. Mit Absperrventil, Anschluss an fast jede Schlauchkupplung möglich. Großzügige Arbeitsfläche ca. 25 x 20 cm. Gewicht: ca. 457 g.

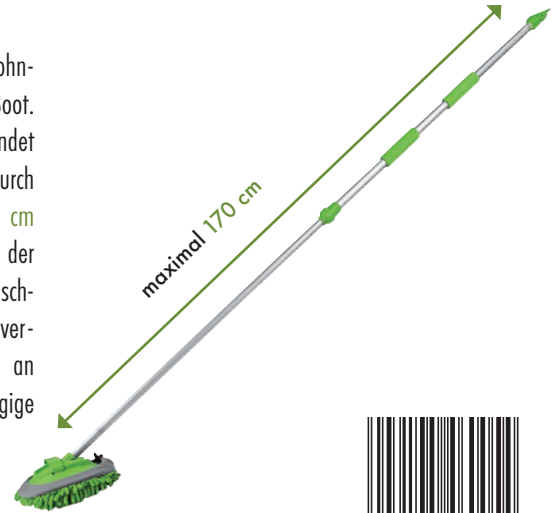

4 049145 460054

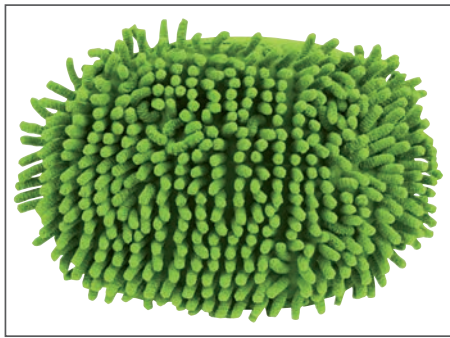

Art.-Nr. 46005 VE 6 EAN 4049145 46005 4



■ Waschbürste mit Teleskopstange

Für die besonders schonende Reinigung von Wohnwagen, Wohnmobil, Auto, Bus, LKW und Boot. Stabile ca. 25 cm breite Waschbürste mit leichter Aluminium Teleskopstange. Verstellbar von ca. 110 - 180 cm, damit kann auch das Dach der Fahrzeuge einfach gereinigt werden. Die Borsten der Bürste sind an den Spitzen gesplisst für eine besonders schonende Reinigung und beständig gegen handelsübliche Reinigungsmittel. Mit Absperrventil, Anschluss an fast jede Schlauchkupplung möglich. Gewicht: ca. 830 g.



4 049145 460061



Art.-Nr. 46006 VE 6 EAN 4049145 46006 1



■ **Faltbarer Silikoneimer**

Platzsparende Ausführung für die Autowäsche, Camping und Freizeit. Superweiches Material. Innendurchmesser max. 29 cm. Fassungsvermögen ca. 10 l. Größe (BxTxH) ca. 31,5 x 31,5 x 5,5-24 cm.



4 006132 199731



Art.-Nr. 19973 VE 5 EAN 4006132 19973 1

■ **Faltbarer Wasserkanister**

Platzsparend und **Lebensmittelecht**. Für Trinkwasser geeignet. Mit Zapfhahn für leichtes Entnehmen und genaues Dosieren. Mit Tragegriff. Fassungsvermögen 20 l. Größe ca. 28 x 28 x 24 cm. Gewicht ca. 260 g.



4 049145 460252



Art.-Nr. 46025 VE 10 EAN 4049145 46025 2



■ Bollerwagen

Mit 4 robusten extra breiten Rädern. Müheles zusammenklappbar. Stabiles Stahl-Gestell mit Komfort-Griff und Zwanglenkung für leichtes manövrieren Belastbar bis 80 kg. Maße offen ca. 100 x 60 x 78 cm. Maße zusammengeklappt ca. 22 x 60 x 78 cm. Schnell verstaubar und kompakt. Durchmesser der Räder ca. 18 cm. Breite der Räder ca. 10 cm. Material Stahlrahmen, 600D Doppel-Polyester Bezug. Gewicht: ca. 10,4 kg.





Camping Kulturtasche

Praktischer Begleiter auf Reisen: Einfach aufklappen, aufhängen und das gesamte Pflegesortiment ist griffbereit. Mit 2 Reißverschluss-Fächern, 5 Netz-Fächern in verschiedenen Größen und stabilen Metallhaken zum Aufhängen. Die stabile Verschlussschnalle sorgt für einen sicheren Transport. Aus strapazierfähigem und abwaschbarem Oxford Polyestergewebe.

Größe ca. 29 x 20 cm, ausgeklappt ca. 29 x 71 cm.



4 049145 460344



Art.-Nr. 46034 VE 12 EAN 4049145 46034 4

Camping Wandregal

Die praktische Reisetasche lässt sich einfach in ein flexibles Regal umwandeln. Mit stabilen Metallhaken zum Aufhängen und rückseitige Lasche für die Befestigung an Trolleys oder Koffern. Bietet viel Stauraum für z. B. Kleidung in 3 geräumigen Fächern. Aus strapazierfähigem und abwaschbarem Oxford Polyestergewebe. Größe ca. 41 x 26 x 15 cm, ausgeklappt ca. 41 x 26 x 70 cm.

Tragkraft max.: 14,5 kg.



4 049145 460351



Art.-Nr. 46035 VE 6 EAN 4049145 46035 1

Camping Organizer



Bietet viel **Stauraum** für die Aufbewahrung von Kleinigkeiten, die auf Reisen sonst schnell verloren gehen. Mit **2 großen** aufgesetzten Taschen, **vielen Netz-Fächern** in verschiedenen Größen und Gummiband am oberen Rand – ideal für die Aufbewahrung von z. B. Brillen und Schreibstiften. Zusammenfaltbar und mit **stabilen Metallhaken** zum Aufhängen. Aus strapazierfähigem und abwaschbarem **Oxford Polyester**gewebe. Größe ca. 75 x 47 cm. zusammengefaltet ca. 23 x 47 cm.



4 049145 460368



Art.-Nr. 46036 VE 12 EAN 4049145 46036 8

Camping Hängeregale

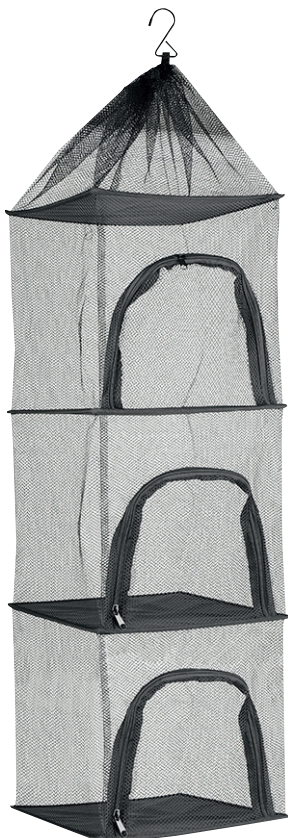

Immer alles schnell und direkt griffbereit, für die einfache Aufbewahrung von z. B. Kleidung auf Reisen. Mit **3 robusten Regalböden** und **Netz**, vorne durch Reißverschlüsse zu öffnen. Mit **stabilem Metallhaken** zum Aufhängen. Aus strapazierfähigem und abwaschbarem **Oxford Polyester**gewebe. Mit praktischer **Tragetasche**. Größe ca. 30 x 30 x 5 cm, zur Aufbewahrung. Größe ausgeklappt ca. 30 x 30 x 110 cm. Tragkraft max.: 15 kg.



4 049145 460375



Art.-Nr. 46037 VE 6 EAN 4049145 46037 5



■ Kreuzwasserwaage

Bestens geeignet für die korrekte Ausrichtung von Wohnwagen, Wohnmobil oder Campinganhänger. Mit 2 Bohrungen zur dauerhaften Montage. Mit 2 Libellen. Geringes Gewicht und einfache Bedienung. Größe: ca. 6 x 4,5 x 1,3 cm.



4 049145 460146



Art.-Nr. 46014 VE 100 EAN 4049145 46014 6



■ Radkralle High Power

Diebstahlschutz passend für 13 - 16 Zoll Räder von Pkw, Wohnmobil und Anhänger. Max Reifenbreite ca. 225 mm. Beste und einfachste Sicherung gegen Diebstahl. Benutzerfreundlich und einfach anzubringen. Für Alu- und Stahlfelgen geeignet. Praktische Verschlusskappe schützt das Schloss vor Wassereintritt und somit vor Korrosion.



4 017681 118043



Art.-Nr. 11804 VE 4 EAN 4017681 11804 3

■ Reifenschoner

Verhindert die Verformung von Reifen und hilft die Lebensdauer zu verlängern. Geeignet für das langfristige Abstellen von z.B. Wohnwagen, Wohnmobil, Anhänger oder Oldtimer mit einer Reifengrößen von 13-18 Zoll. Mit 4 Löchern für die Fixierung am Boden. Maximale Auflagebreite 20 cm (verknüpft 40 cm).
Größe ca. 44 x 20 x 4 cm.
Max. Last 2 t Caravan.



Art.-Nr. 46011 VE 10 EAN 4049145 46011 5

■ Ausgleichskeile 3-stufig

Für den Höhenausgleich von Wohnwagen oder Wohnmobil. Profilformte Oberfläche für guten Grip. Die Rampe hat 3 Ebenen mit den Höhen 4, 7 und 10 cm. Größe ca. 60 x 21,5 x 12 cm.
Max. Last 2 t Caravan.



Art.-Nr. 46012 VE 4 EAN 4049145 46012 2



■ Bodenplatten für Stützböcke

Zur sicheren Stabilisierung von Wohnwagen oder Wohnmobil. Größe ca. 22,5 x 16,5 x 2,2 cm. 4 Stück im Set. Können zur Aufbewahrung zusammengesteckt und mit dem beiliegenden Klettband befestigt werden.



4 049145 460108



Art.-Nr. 46010 VE 10 EAN 4049145 46010 8



■ Klappspaten

Ideal beim Camping und im Garten. Aus pulverbeschichteten Carbonstahl. Schaufelblatt mit integrierter Säge. Größe ca. 58,5 x 14,5 x 5,5 cm, gefaltet ca. 25 x 14,5 x 6 cm. Platzsparende Aufbewahrung in hochwertiger Tasche. Gewicht: ca. 1 kg.



4 049145 460177

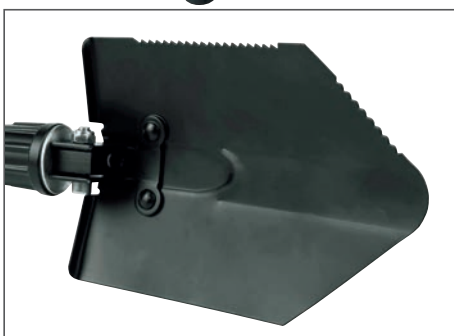

Art.-Nr. 46017 VE 12 EAN 4049145 46017 7



Aluminium Stützböcke

Für die zusätzliche Stabilisierung von Wohnwagen oder Anhänger. Stufenlos verstellbare Höhe von 28 bis 44 cm. Maximale Kapazität 900 kg. Geeignet für jeden Untergrund. Inhalt 4 Stück inklusive Gummipuffer zum Schutz der Wohnwagenchassis. Gewicht je: ca. 800 g.



4 049145 460092

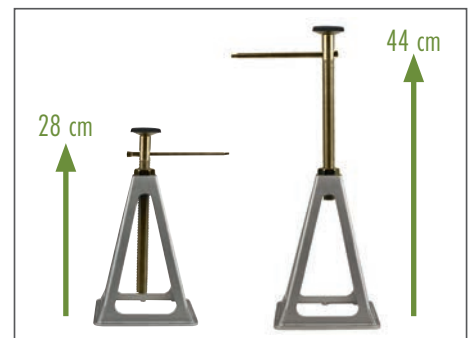
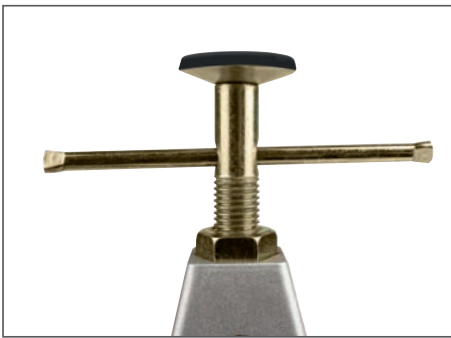

Art.-Nr. 46009 VE 4 EAN 4049145 46009 2



Doppel Stützrad 48 mm

Besonders geeignet für Wohnwagen und große Anhänger, ausgestattet mit 2 Vollgummirädern, Durchmesser 20 cm und Kunststoff-Felge. Sorgt für leichteres Schieben auch auf unebenem Untergrund. Höhe ca. 43-69 cm. Gewicht ca. 6 kg. Maximale Stützlast 150 kg.



4 049145 460139



Art.-Nr. 46013 VE 2 EAN 4049145 46013 9



■ Trittstufe, zweistufig

Ermöglicht einen einfachen Einstieg in den Caravan oder in das Wohnmobil. Stahlrohr verzinkt, Trittflächen mit rutschfestem Gummibelag. **Zweistufig.**
 Max. Tragkraft 120 kg.
 Trittflächen ca. 40 x 17 cm.
 Größe ca. 48 x 44 x 36 cm.



Art.-Nr. 11823 VE 5 EAN 4017681 11823 4

■ Trittstufe, zerlegbar

Ermöglicht einen einfachen Einstieg in den Caravan oder in das Wohnmobil. Platzsparend durch Demontage. Durch Flügelschrauben kein Werkzeug notwendig. Auf- und Abbau innerhalb weniger Minuten. **Zweistufig.** Max. Tragkraft 150 kg.
 Trittflächen ca. 40 x 23,5 cm. Größe aufgebaut ca. 68,5 x 40 x 40,5 cm, verpackt ca. 65 x 53 x 10 cm.

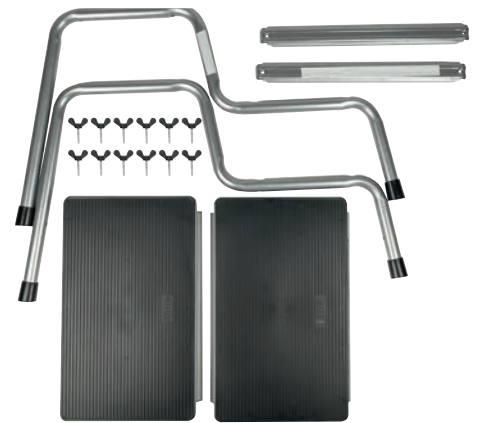

Art.-Nr. 46040 VE 4 EAN 4049145 46040 5



■ Deichselschutzhaube

Zum Schutz der Deichsel von allen gängigen Anhängern und Wohnwagen vor Schmutz und Nässe. Befestigung mit Spanngummis und Haken. Größe (LxH) ca. 91 x 59 cm. Stabile Ausführung.



Art.-Nr. 46045 VE 30 EAN 4049145 4045 0



■ Deichselwaage

Zur Ermittlung der Stützlast des Wohnwagens oder Anhängers. Die Waage unter die Deichsel stellen und den Wert ablesen Höhe bis ca. 43 cm. Gewichtsskala von ca. 50 bis 100 kg. Deichselwaage aus Aluminium. Mit Aufbewahrungstasche.

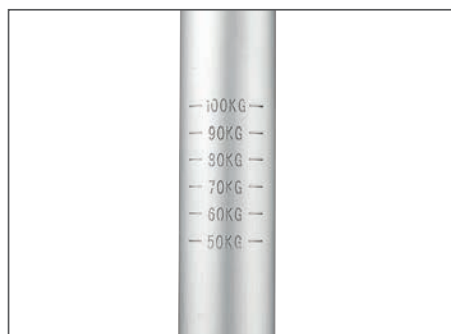

Art.-Nr. 46041 VE 12 EAN 4049145 46041 2

■ Batterie Trennschalter

Geeignet für Caravan, Wohnmobil, Boot und Auto. An-/Aus-Schalter mit 2 Positionen und einem Schlüssel. Trennt die Batterie sicher ab wenn das Fahrzeug oder Boot nicht in Betrieb ist, um jegliche Stromaufnahme der Batterie zu vermeiden.

Dauerleistung 200 A. Mit 4 Löchern, Schraubengröße M8. Einbautiefe ca. 35 mm. Ø Einbauplatte ca. 60 mm.



4 049145 460085

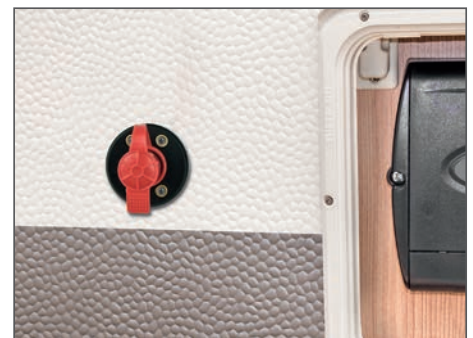
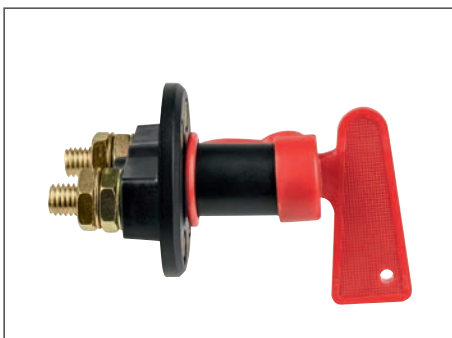

Art.-Nr. 46008 VE 10 EAN 4049145 46008 5

■ Batterie Schnellverbinder

Praktisch bei häufigem Batteriewechsel. Besonders einfach zu montieren. Passend für 6 und 12 V, maximal 500 A. Max. Kabelquerschnitt 50 mm². Inhalt 1 Paar. Gewicht ca. 80 g.



4 049145 460078

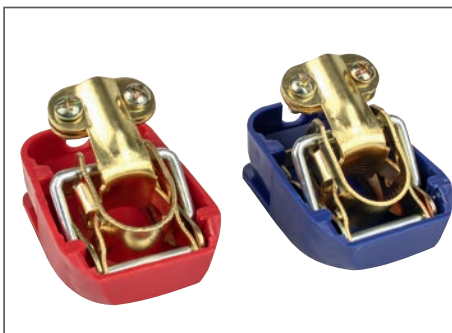

Art.-Nr. 46007 VE 12 EAN 4049145 46007 8

■ Warntafel

2 in 1 für Spanien und Italien

Für überstehende Ladungen und mehr Sicherheit im Straßenverkehr. Anzubringen am **Wohnmobil**, **Wohnwagen** oder **Anhänger**. Erfüllt die Verkehrsvorschriften in Italien und Spanien (Kennzeichnungspflicht in beiden Ländern). Perfekt für **länderübergreifende** Reisen. Praktische Lösung für **2 Länder** mit einer Tafel, einfach auf die entsprechende Seite drehen. **4 Ösen** zur Befestigung

Größe (LxB) ca. 50 x 50 cm.

Material: **Aluminium**. Gewicht ca. 935 g.

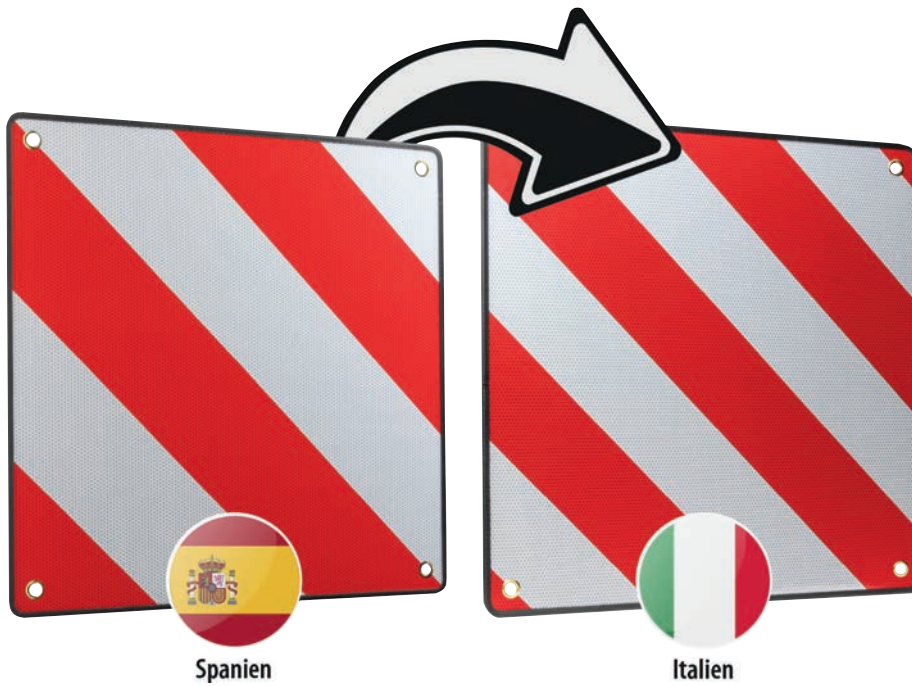

Spanien

Italien

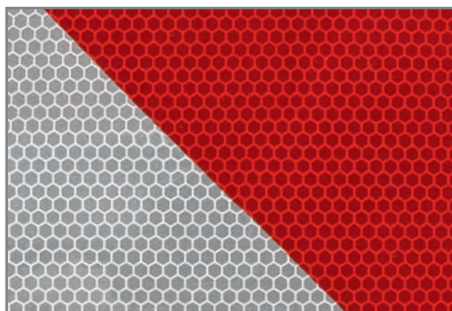

■ Wohnmobil-/Wohnwagen-Schutzhüllen

Zum Schutz des Wohnwagens oder Wohnmobils vor Verschmutzungen und Schäden am Lack und Inventar. Zubehör: Inkl. Teleskop-Überziehhilfe und Aufbewahrungstasche. Material; Dach: atmungsaktives 4-lagiges Textilgewebe Seitenteile: 1-lagiges, 90 g/m² Material.

Mit 4 verdeckten Lüftungsöffnungen. 2 Reißverschlüsse erleichtern den Türzugang. Optimale Anpassung am Caravan mit Gummizug und Spanngurtsystem. Pflegeleicht, reißfest und abwaschbar.

Größe (LxBxH)
für Wohnwagen

Ca. 510 x 250 x 220 cm	Art.-Nr. 46046
Ca. 550 x 250 x 220 cm	Art.-Nr. 46047
Ca. 590 x 250 x 220 cm	Art.-Nr. 46048
Ca. 670 x 250 x 220 cm	Art.-Nr. 46049
Ca. 750 x 250 x 220 cm	Art.-Nr. 46050

Größe (LxBxH)
für Wohnmobile

Ca. 610 x 235 x 270 cm	Art.-Nr. 46051
Ca. 650 x 235 x 270 cm	Art.-Nr. 46052
Ca. 710 x 235 x 270 cm	Art.-Nr. 46053
Ca. 750 x 235 x 270 cm	Art.-Nr. 46055
Ca. 830 x 235 x 270 cm	Art.-Nr. 46055

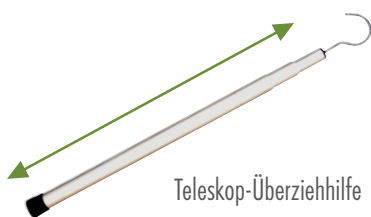
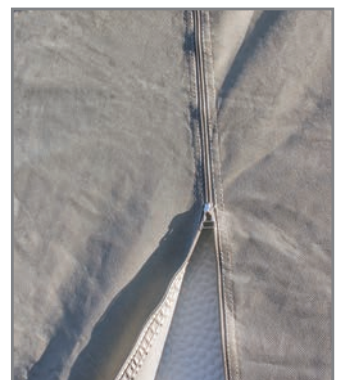

Teleskop-Überziehhilfe



Art.-Nr. 46046 VE 1 EAN 4049145 46046 7
 Art.-Nr. 46047 VE 1 EAN 4049145 46047 4
 Art.-Nr. 46048 VE 1 EAN 4049145 46048 1
 Art.-Nr. 46049 VE 1 EAN 4049145 46049 8
 Art.-Nr. 46050 VE 1 EAN 4049145 46050 4

Art.-Nr. 46051 VE 1 EAN 4049145 46051 1
 Art.-Nr. 46052 VE 1 EAN 4049145 46052 8
 Art.-Nr. 46053 VE 1 EAN 4049145 46053 5
 Art.-Nr. 46054 VE 1 EAN 4049145 46054 2
 Art.-Nr. 46055 VE 1 EAN 4049145 46055 9



■ Caravanspiegel, 2er Set

Zur Verlängerung des rechten und linken Außenspiegels für den Pkw, passend auf vielen gängigen Autospiegeln. Spiegelfläche ca. 15 x 11 cm. Die Montage erfolgt mittels Gummibändern und Haken. Für Pkw-Spiegel mit einer Höhe von max. 14 cm geeignet. Spiegelkopf verstellbar. Vibrations- und blendfrei.



4 049145 460429



Art.-Nr. 46042 VE 4 EAN 4049145 46042 9



■ Caravanspiegel

Zur Verlängerung des rechten und linken Außenspiegels für den Pkw, passend auf vielen gängigen Autospiegeln. Spiegelfläche ca. 16,5 x 14 cm. Konkavspiegel ca. 5 x 13,5 cm mit Verkleinerungsfunktion. Die Montage erfolgt mittels starken Gummibändern zur Stabilisierung und Schutz vor Schwingungen. Durch zusätzliches Gelenk an der Halterung universell passend für fast jedes Fahrzeug. Spiegel lässt sich beliebig drehen. Große Spiegelflächen für Sicherheit. Vibrations- und blendfrei.



4 049145 460436



Art.-Nr. 46043 VE 20 EAN 4049145 46043 6

■ CEE Adapterkabel Südeuropa

CEE Adapterkabel mit einem geraden 230 V Schuko-Stecker und CEE Kupplung. Passend für typische Anschlüsse auf Campingplätzen in Südeuropa. Spezielles stabiles und widerstandsfähiges H07RN-F Kabel mit $3 \times 2,5 \text{ mm}^2$. Ideal auch für den Einsatz zu Hause.

Spritzwassergeschützt IP44. Kabellänge ca. 1,5 m. Material PA66. Gewicht ca. 1 kg.



Art.-Nr. 46028 VE 25 EAN 4049145 46028 3

■ CEE Adapterleitung 3-polig auf Schuko-Kupplung

Schutzkontakt-Kupplung mit Abdeckklappe. Adapterleitung zur Verwendung von handelsüblichen Geräten direkt an der CEE Dose. Spezielles stabiles und widerstandsfähiges H07RN-F Kabel mit $3 \times 2,5 \text{ mm}^2$. Spritzwassergeschützt IP44. Kabellänge 40 cm. Material PA66. Gewicht ca. 0,75 kg.



Art.-Nr. 46029 VE 25 EAN 4049145 46029 0

■ CEE Stecker

3-polige CEE Stecker für 16 A und 230 V.
Speziell für Campingplätze geeignet.
Aufnahmemöglichkeit für H07RN-F Kabel.
Spritzwassergeschützt IP44.
Material PA66. Gewicht ca. 130 g.



Art.-Nr. 46030 VE 25 EAN 4049145 46030 6

■ CEE Kupplung

3-polige CEE Kupplung für 16 A und 230 V.
Speziell für Campingplätze geeignet.
Aufnahmemöglichkeit für H07RN-F Kabel.
Spritzwassergeschützt IP44.
Material PA66. Gewicht ca. 130 g.



Art.-Nr. 46031 VE 25 EAN 404914546031 3

■ CEE Winkelkupplung

3-polige CEE Winkelkupplung mit rückseitig eingebauter Schutzkontakt-Steckdose. Speziell für Campingplätze geeignet. Aufnahmemöglichkeit für H07RN-F Kabel. Spritzwassergeschützt IP44. Material PA66. Gewicht ca. 160 g.



Art.-Nr. 46032 VE 25 EAN 4049145 46032 0

■ CEE Verlängerungskabel

CEE Stecker und CEE Kupplung. Spezielles stabiles und widerstandsfähiges H07RN-F Kabel mit $3 \times 2,5 \text{ mm}^2$. Länge 10 m. Spritzwassergeschützt IP44. Material PA66. Gewicht ca. 5 kg.



Art.-Nr. 46027 VE 5 EAN 4049145 46027 6

■ Präsentation Beispiel



Beispiel einer Präsentationswand mit **CALIMA®** camping equipment Produkten

Stichwortverzeichnis

A

Aluminium Stützböcke S. 19
Ausgleichskeile S. 17

B

Batterie Schnellverbinder S. 22
Batterie Trennschalter S. 22
Bodenplatten für Stützböcke S. 18
Bollerwagen S. 13

C

Camping Hängeregal S. 15
Camping Organizer S. 15
Camping Wandregal S. 14
Camping Kulturtasche S. 14
Caravanspiegel S. 25
CEE Adapter S. 26
CEE Kupplung S. 27
CEE Stecker S. 27
CEE Winkelkupplung S. 28
CEE Verlängerungskabel S. 28

D

Deichselchutzhaube S. 21
Deichselwaage S. 21
Doppel Stützrad S. 19

F

Faltbare LED Mini-Campinglaterne S. 6
Faltbar Silikoneimer S. 12

K

Klappspaten S. 18
Kreuzwasserwaage S. 16

L

LED Campinglaterne S. 5, 6
LED Campinglaterne Mini S. 5
LED Heringe S. 7

M

Mikrofaser Waschlappen S. 11

R

Reflektierende Abspannseile S. 9
Radkralle S. 16
Reifenschoner S. 17
Reise-Wäscheleine S. 10

S

Silikoneimer S. 12
Solar Power Bank S. 4
Solardusche S. 10
Reflektierende Abspannseile S. 9

T

Trittstufe S. 20

W

Wohnmobil-/Wohnwagen-Schutzhüllen S. 24
Warntafel S. 23
Waschbürste S. 11
Wasserkarner S. 12

Z

Zeltheringe S. 8
Zeltnägel S. 7
Zelt Zubehörset S. 8
Zerlegbar Trittstufe S. 20



EAL GmbH

Otto-Hausmann-Ring 107 · 42115 Wuppertal · Deutschland
Telefon: +49 (0) 202 / 42 92 83 - 0
Fax: +49 (0) 202 / 42 92 83 - 160
E-Mail: info@eal-vertrieb.com
Internet: www.eal-vertrieb.com

Druckfehler, Irrtümer und technische Änderungen vorbehalten.
Farben können druckbedingt abweichen.
Allgemeine Geschäftsbedingungen unter: www.eal-vertrieb.com
Konzeption und Realisierung durch die EAL GmbH

■ **Bestell-Nr. Katalog 99500**



Wir setzen auf Qualität und die ISO 9001.